

DINB100-SA V2

DE

Standalone Fingerabdruckleser



INSTALLATIONSHANDBUCH



EINFÜHRUNG	3
MONTAGE	3
GERÄTEMERKMALE	4
SCHEMATISCHE DARSTELLUNG DER INSTALLATION	4
EMPFOHLENE STREICHBEWEGUNG	4
ANZEIGE UND SIGNALE	4
VERDRAHTUNG	5
ADMINISTRATOR-FINGER HINZUFÜGEN	5
VERBINDUNG DES FINGERABDRUCKLESERS MIT ABGESETZTER STEUEREINHEIT	6
VERBINDUNG DES DINB100-SA V2 MIT DINRTT	6
VERBINDUNG DES DINB100-SA V2 MIT RTT	6
VERBINDUNG DES DINB100-SA V2 MIT RU2	6
PROGRAMMIERUNG DURCH ADMINISTRATOR	7
Finger für Relais 1 HINZUFÜGEN	7
Finger für Relais 2 HINZUFÜGEN	7
Finger für Relais 1&2 HINZUFÜGEN	7
Finger LÖSCHEN	7
ALLE Finger LÖSCHEN	8
ADMINISTRATOR-Finger ÄNDERN	8
SERVICE-TECHNIKER-Finger ÄNDERN	8
Übersicht Programmierung durch Administrator	9
PROGRAMMIERUNG DURCH SERVICE-TECHNIKER	10
Schaltzeit Relais 1 einstellen	10
Schaltzeit Relais 2 einstellen	10
SUMMER EIN/AUS	10
HINTERGRUNDBELEUCHTUNG EIN/AUS	10
Übersicht Programmierung durch Service-Techniker	11
PROGRAMMIERUNG DURCH ADMINISTRATOR ÜBER TASTATUR	12
PROGRAMMIERUNG DURCH SERVICE-TECHNIKER ÜBER TASTATUR	14

➤ 1. EINFÜHRUNG

Bei DINB100-SA V2 handelt es sich um einen einfach konfigurierbaren Fingerabdruckleser zur Zutrittskontrolle für die unkomplizierte Verwaltung von Fingerabdrücken. Der Scanner verfügt über eine fortschrittliche kapazitive Sensortechnologie, die verschiedene Vorteile gegenüber optischen Sensoren bietet z.B.:

- ist es fast unmöglich den Sensor mit einem gefälschten Fingerabdruck zu überlisten
- funktioniert er unter den verschiedensten Lichtverhältnissen
- gute Lesbarkeit von durch die Arbeit verschmutzte Finger

Durch den integrierten Scan- und Vergleichsalgorithmus besteht eine hohe Toleranz gegenüber der Art und Weise wie der Finger über den Sensor gestrichen wird und somit wird das wiederholte Einlesen des Fingers auf ein Minimum reduziert.

Im Leser können bis zu 100 Fingerabdrücke gespeichert werden. Es stehen jeweils ein Speicherplatz für den

Fingerabdruck des Benutzerverwalters (Administrator) und ein Speicherplatz für die Leserkonfiguration (Service-Techniker) sowie bis zu 98 Speicherplätze für Benutzerfingerabdrücke zur Verfügung.

➤ HINWEIS

Besprechen Sie mit dem Service-Techniker wie hoch der Sicherheitsbedarf Ihres Zutrittskontrollsystems ist. Sollte ein Zutrittskontrollsystem mit höherem Sicherheitsniveau erforderlich sein, sind entsprechende Geräte erhältlich, deren Relais mit diesem Leser kompatibel sind. Es genügt einen oder zwei Finger pro Benutzer zu registrieren. Bitten Sie den Service-Techniker darum, Ihren Finger als Administrator-Finger zu registrieren, nachdem er die Installation durchgeführt hat.

➤ BITTE BEACHTEN

Der Leser nutzt die physischen Unebenheiten des Fingerabdruckes beim Scannen des Fingers. Manche Benutzer haben sehr glatte Fingerspitzen, was es dem Sensor erschwert, den Fingerabdruck korrekt einzulesen. Dies ist meist der Fall bei Kindern oder älteren Personen. Um dieses Problem zu beheben, empfehlen wir Folgendes:

1. Versuchen Sie es erneut mit einem anderen Finger des Benutzers, um den „besten Finger“ zu finden.
2. Fragen Sie den Service-Techniker nach Geräten, die über einen zusätzlichen Kartenleser oder eine Tastatur verfügen, um eine weitere Möglichkeit der Zutrittskontrolle zu ermöglichen.

➤ WARTUNG

Es ist keine regelmäßige oder besondere Wartung erforderlich. Verwenden Sie zur Reinigung des Sensors ein feuchtes, weiches Tuch, um Verschmutzungen durch sanftes Wischen zu entfernen. Verzichten Sie auf chemische Reiniger oder Materialien, die den Sensor verkratzen könnten.

➤ VORSICHT!

Der Sensor darf nicht mit Gegenständen, sondern nur mit den Fingern berührt werden. Verschütten Sie kein Wasser oder andere Flüssigkeiten über dem Sensor. Werden Maler- oder Bauarbeiten in der Nähe des Sensors durchgeführt, muss der Sensor vor möglichen Beschädigungen und Farbspritzern geschützt werden. Muss der Leser entfernt oder an einem anderen Ort installiert werden, beauftragen Sie einen autorisierten Service-Techniker. Die Entsorgung des Gerätes muss entsprechend der landesüblichen Gesetze und Vorschriften erfolgen.

➤ 2. MONTAGE

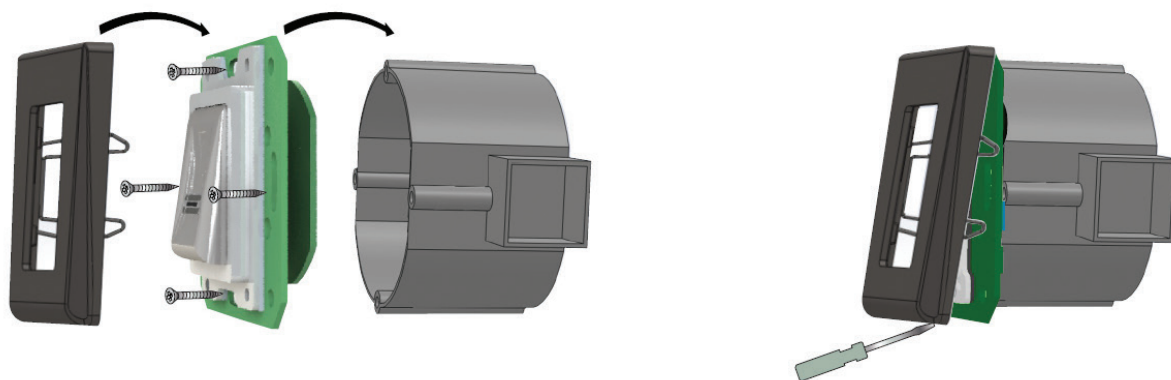

Installieren Sie das Gerät und die Verkabelung nicht in der Nähe eines stark elektromagnetischen Feldes wie z. B. einer Funkantenne.

Bringen Sie das Gerät nicht in der Nähe oder über einer Heizquelle an. Verwenden Sie kein Wasser oder Reiniger zum Säubern des Sensors, sondern ein weiches Putz- oder Handtuch. Lassen Sie Kinder das Gerät nicht unbeaufsichtigt bedienen.

Bitte beachten Sie, dass das Säubern des Sensors mit Reinigern, Haushaltsbenzin oder Verdünnern, die Sensoroberfläche beschädigt und die Fingerabdrücke dann nicht mehr eingelesen werden können.

Die Schutzabdeckung ist als Zubehör erhältlich. Die Betriebstemperatur des Gerätes liegt zwischen -20°C und + 50°C. Wird der Leser in einer Umgebung installiert, in der Temperaturen unter -10°C möglich sind oder/und der Sensor direkter Sonneneinstrahlung ausgesetzt ist, empfiehlt es sich unbedingt, den Leser in einem dicht verschlossenen Wandgehäuse (ausgestattet mit einem Heizelement für sehr niedrige Temperaturen - erhältlich von anderen Anbietern) zu installieren, um die volle Funktionsfähigkeit des Sensors zu gewährleisten. Sollten die oben genannten Maßnahmen und Hinweise nicht befolgt werden, kann XPR™ keine Garantie für die Funktionsfähigkeit des Produktes gewährleisten.

Bei der Verwendung im Außenbereich empfehlen wir ausdrücklich einen Leser mit einer zweiten Zutrittskontrolltechnologie zu verwenden, um erstens ein höheres Maß an Sicherheit zu gewährleisten und zweitens, abhängig vom Benutzer, zwischen verschiedenen Lesertechnologien wählen zu können.

3. GERÄTEMERKMALE

Speicherkapazität:	98 Fingerabdrücke
Ausgang:	1 Relais (2A /24 VAC/DC)
Austrittstaster-Eingang:	Ja
Dauer ‚Tür offen‘:	Impuls- (1 bis 30 Sekunden) oder Schaltmodus (EIN/AUS)
Eingabemodus:	Finger (Grundeinstellung) Finger oder Karte (bei Verwendung mit DIN Kartenleser) Finger oder PIN-Code (bei Verwendung mit Tastatur DINPAD-M) durch Streichen
Programmierung:	
Administrator/Service-Techniker-Finger:	1 Administrator und 1 Service-Techniker-Finger
Hintergrundbeleuchtung EIN/AUS:	Ja
Summer EIN/AUS:	Ja
Firmwareaktualisierung:	über RS-485-Konverter und Windows-Anwendung
Stromaufnahme:	max. 100 mA
Spannungsversorgung:	9 - 14 VDC
Signalübertragung:	Dreifarbige Status-LED
IP-Schutzklasse:	IP 40
Lager-/Betriebstemperatur:	-20°C bis +50°C
Lager-/Betriebsfeuchtigkeit:	5% bis 93% RH nicht kondensierend
Abmessungen (in mm):	80 x 80 x 9

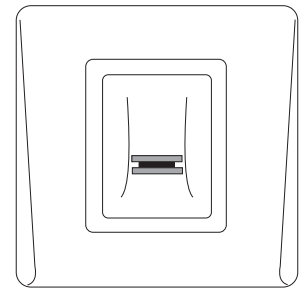

DINB100-SA v2

4. SCHEMATISCHE DARSTELLUNG DER INSTALLATION

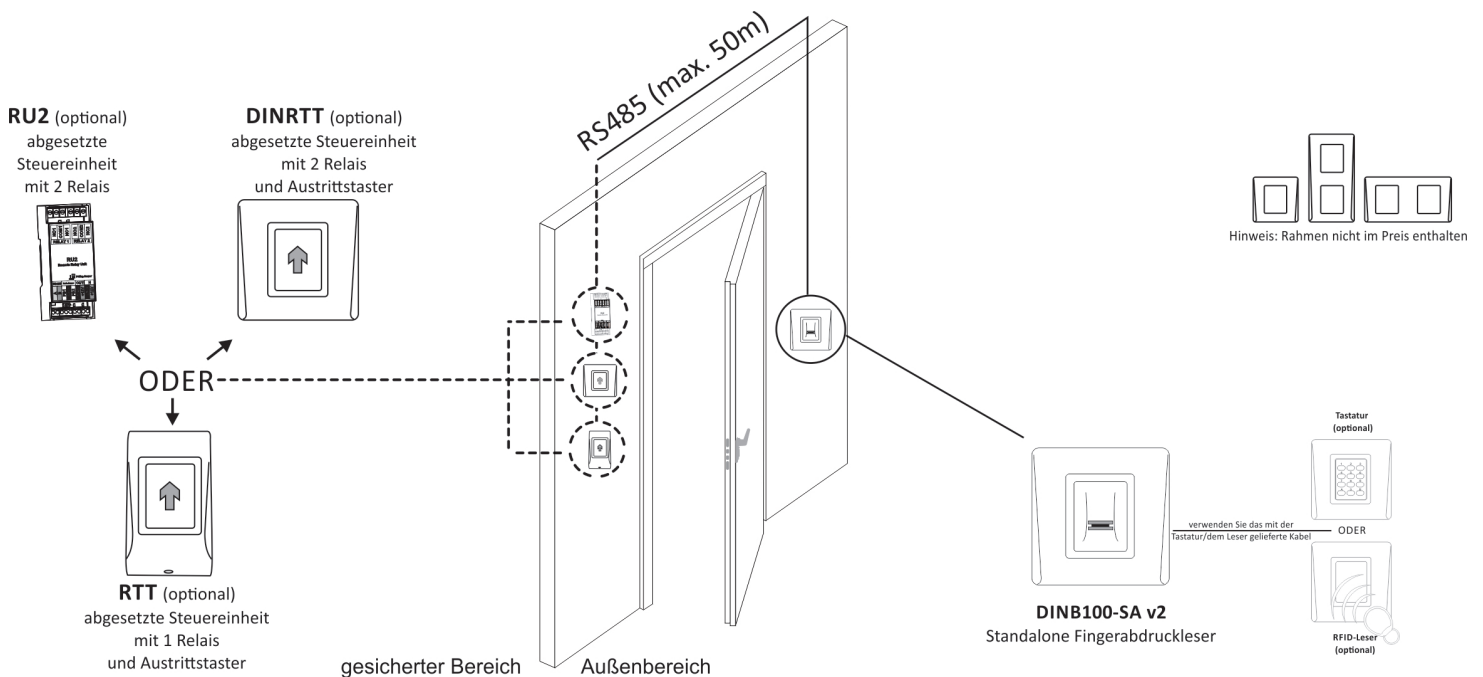

5. EMPFOHLENE STREICHBEWEGUNG

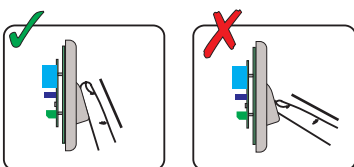

Um den Finger korrekt einzulesen, gehen Sie wie im Folgenden beschrieben vor: Legen Sie das erste Fingerglied, des gewünschten Fingers, auf den Sensor auf und bewegen Sie ihn in einer gleichmäßigen Streichbewegung auf sich zu.

Ergebnis: Bei gültig eingelesenem Finger: Dreifarbige Status-LED verfärbt sich grün + OK-Signal ertönt (kurzer + langer Piepton)

Bei ungültigem/nicht korrekt eingelesenem Finger: Dreifarbige Status-LED verfärbt sich rot + Fehlersignal ertönt (3 kurze Pieptöne)

6. ANZEIGE UND SIGNALE

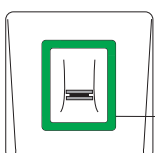

Dreifarbige Status-LED
Grün - Zutritt gewährt
Rot - Zutritt verweigert
Orange - Bereitschaftsanzeige

OK-Signal - kurzer + langer Piepton
Fehlerton - 3 kurze Pieptöne
 Finger einlesen - 2 kurze Pieptöne

7. VERDRÄHTUNG

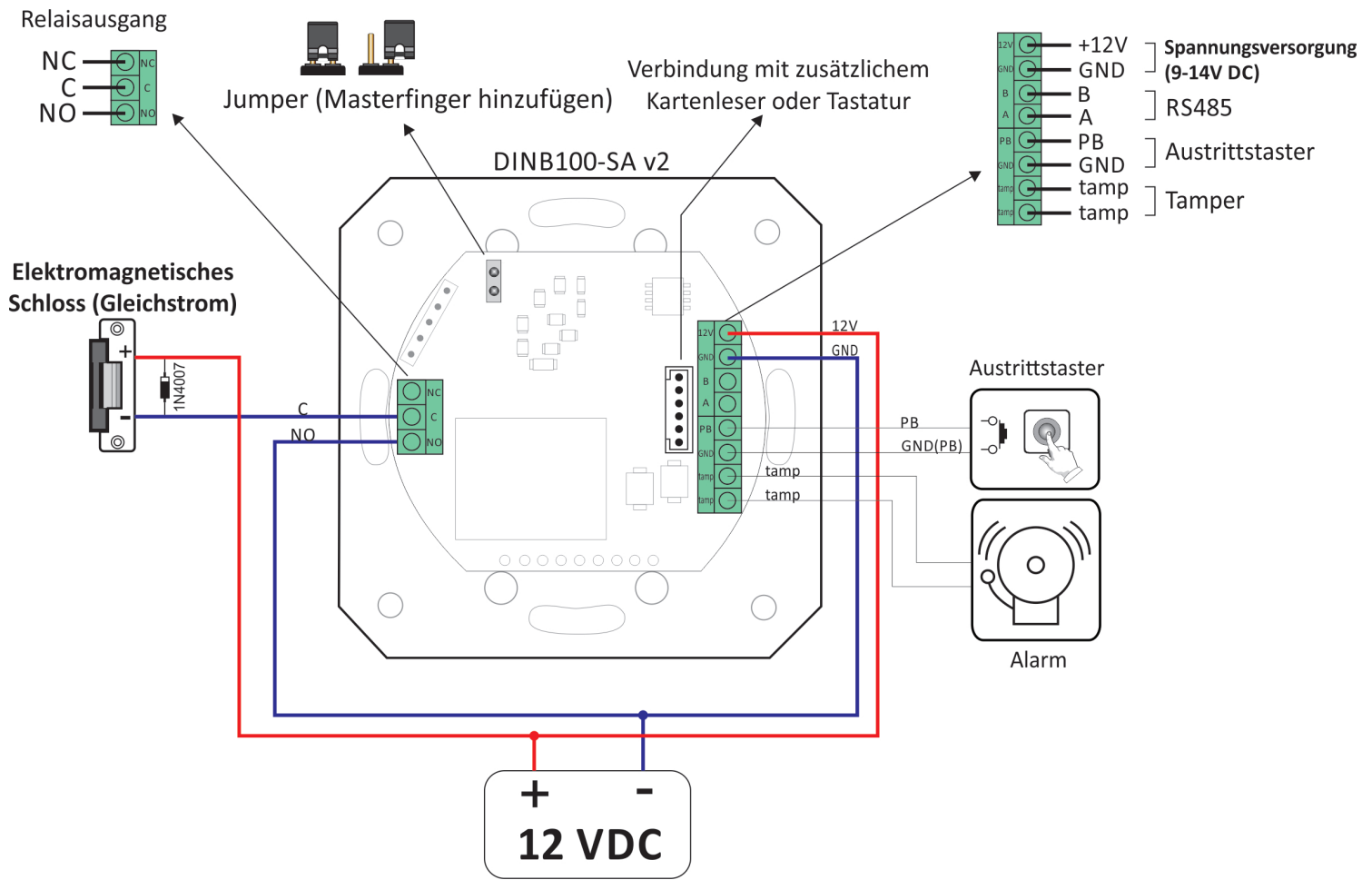

8. ADMINISTRATOR-FINGER HINZUFÜGEN

1. Den Jumper auf der Rückseite des Geräts schließen.
2. Gerät aus- und wieder einschalten.
3. Einen langen + mehrere kurze Pieptöne abwarten
4. Den Jumper öffnen (die kurzen Pieptöne hören auf)
5. Ca. 15 Sekunden warten bis die LED orange blinkt.
6. Den Administrator-Finger mindestens 6 Mal über den Sensor streichen (bis OK-Signal ertönt)

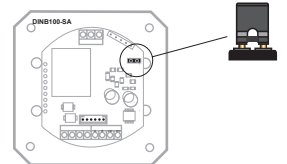

Achtung: Durch diesen Vorgang werden außerdem alle Benutzer sowie der Service-Techniker-Finger gelöscht.
Achtung: Durch diesen Vorgang wird die Verbindung zur Steuereinheit (RTT, DINRTT oder RU2) getrennt.

➤ 9. VERBINDEN DES FINGERABDRUCKLESERS MIT ABGESETZTER STEUEREINHEIT —

Ist eine gesicherte Installation erforderlich, kann der Leser mit einer abgesetzten Steuereinheit in einem gesicherten Bereich verbunden werden, die gleichzeitig als Austrittstaster verwendet werden kann. Folgen Sie den Anweisungen unten, um die beiden Geräte zu verbinden oder siehe Installationshandbuch der Steuereinheit.

➤ Verbindung des DINB100-SA V2 mit DINRTT —

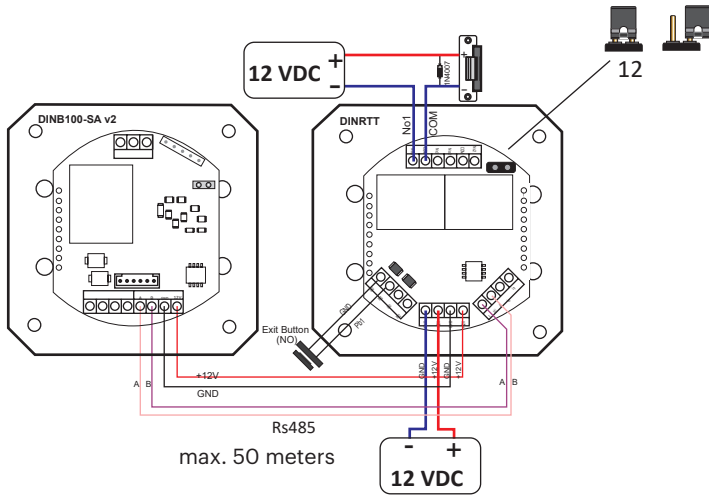

1. Schließen Sie den Jumper. DINRTT piept und gleichzeitig blinkt die rote LED.
2. Öffnen Sie den Jumper.
3. Warten Sie bis ein Piepton + OK-Signal ertönt (2 kurze + 1 langer Piepton)

Sobald das OK-Signal ertönt, ist die Verbindung hergestellt.

➤ Verbindung des DINB100-SA V2 mit RTT —

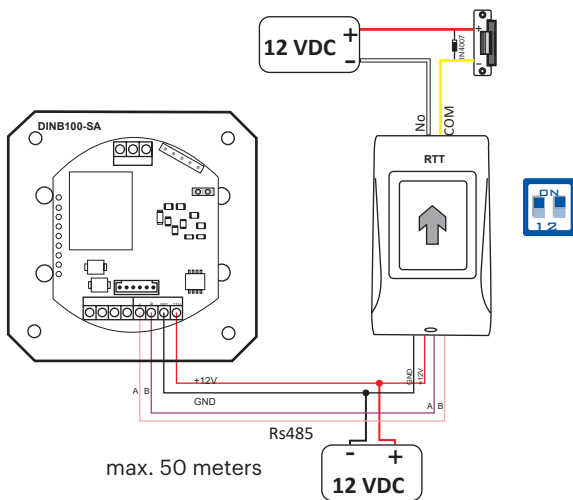

1. Stellen Sie den DIP-Schalter Nr. 1 auf die Position ON. RTT piept und gleichzeitig blinkt die rote LED.
2. Stellen Sie den DIP-Schalter Nr. 1 auf die Position OFF.
3. Warten Sie bis ein Piepton + OK-Signal ertönt (2 kurze + 1 langer Piepton)

Sobald das OK-Signal ertönt, ist die Verbindung hergestellt.

➤ Verbindung des DINB100-SA V2 mit RU2 —

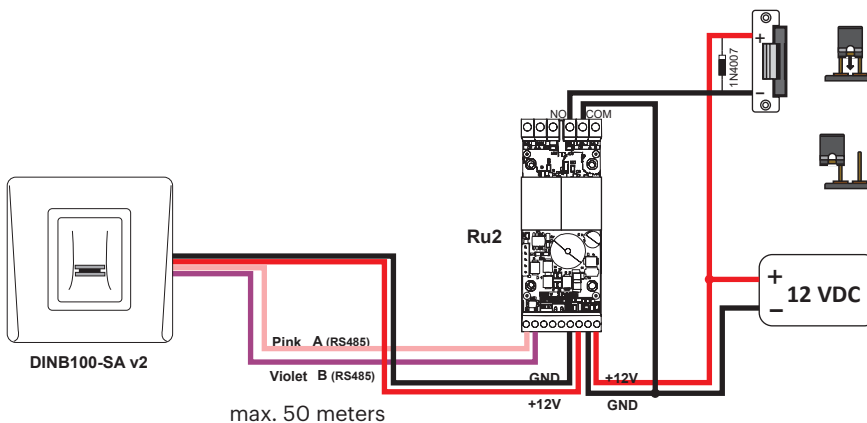

1. Schließen Sie den Jumper. RU2 piept und gleichzeitig blinkt die rote LED.
2. Öffnen Sie den Jumper.
3. Warten Sie bis ein Piepton + OK-Signal ertönt (2 kurze + 1 langer Piepton)

Sobald das OK-Signal ertönt, ist die Verbindung hergestellt.



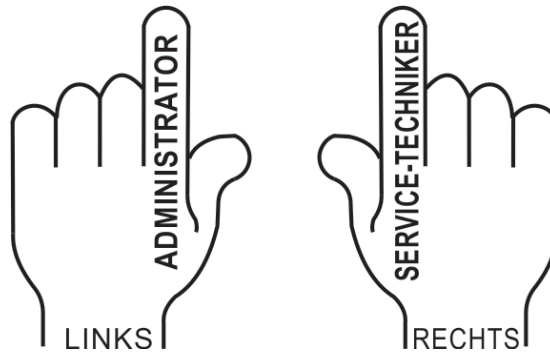

Achtung: Das Ändern des ADMINISTRATOR-Fingers trennt auch die Verbindung zur abgesetzten Steuereinheit.

➤ 10. PROGRAMMIERUNG DURCH ADMINISTRATOR

Administrator und Service-Techniker sollten den Zeigefinger registrieren. Für die Zutrittskontrolle können die anderen Finger verwendet werden. Der Administrator-Finger wird registriert, nachdem die Installation des System abgeschlossen ist. Die Registrierung des Administrator-Fingers ist im Installationshandbuch beschrieben.







➤ Finger für Relais 1 HINZUFÜGEN (Finger durch den Relais 1 aktiviert wird)

Aktion	Finger	Hintergrundbeleuchtung	Summertone
Administrator-Finger 1 Mal über Sensor streichen	 x 1	 blinkt langsam	kurzer Piepton
5 Sekunden warten (bis LED schnell blinkt)			kurzer Piepton
Benutzer-Finger mind. 6 Mal über Sensor streichen (bis kurzes + langes Piepsignal ertönt)	 x 6	 blinkt schnell	kurzer + langer Piepton



oder

Karte/Transponder 1 Mal einlesen	 x 1	 blinkt schnell	kurzer + langer Piepton
----------------------------------	--	---	-------------------------

➤ Finger für Relais 2 HINZUFÜGEN (Finger durch den Relais 2 aktiviert wird)





Aktion	Finger	Hintergrundbeleuchtung	Summertone
Administrator-Finger 2 Mal über Sensor streichen	 x 2	 blinkt langsam	kurzer Piepton
5 Sekunden warten (bis LED schnell blinkt)			kurzer Piepton
Benutzer-Finger mind. 6 Mal über Sensor streichen (bis kurzes + langes Piepsignal ertönt)	 x 6	 blinkt schnell	kurzer + langer Piepton

oder



Karte/Transponder 1 Mal einlesen	 x 1	 blinkt schnell	kurzer + langer Piepton
----------------------------------	---	--	-------------------------

Relais 2 ist nur verfügbar, wenn der Leser mit einer abgesetzten Steuereinheit verwendet wird, die über 2 Relais verfügt (DINRTT und Ru2). Fragen Sie den Service-Techniker, ob in Ihrem System zwei Relais verfügbar sind.

➤ Finger für Relais 1&2 HINZUFÜGEN (Finger durch den Relais 1&2 aktiviert werden)





Aktion	Finger	Hintergrundbeleuchtung	Summertone
Administrator-Finger 3 Mal über Sensor streichen	 x 3	 slow blinking	kurzer Piepton
5 Sekunden warten (bis LED schnell blinkt)			kurzer Piepton
Benutzer-Finger mind. 6 Mal über Sensor streichen (bis kurzes + langes Piepsignal ertönt)	 x 6	 blinkt schnell	kurzer + langer Piepton

oder

Karte/Transponder 1 Mal einlesen	 x 1	 blinkt schnell	kurzer + langer Piepton
----------------------------------	---	--	-------------------------

Relais 2 ist nur verfügbar, wenn der Leser mit einer abgesetzten Steuereinheit verwendet wird, die über 2 Relais verfügt (DINRTT und Ru2). Fragen Sie den Service-Techniker, ob in Ihrem System zwei Relais verfügbar sind.





➤ Finger LÖSCHEN

Aktion	Finger	Hintergrundbeleuchtung	Summertone
Administrator-Finger 3 Mal über Sensor streichen	 x 4	 blinkt langsam	kurzer Piepton
5 Sekunden warten (bis LED schnell blinkt)			kurzer Piepton
Benutzer-Finger über Sensor streichen	 x1	 blinkt schnell	kurzer + langer Piepton





oder

Karte/Transponder 1 Mal einlesen	 x 1	 blinkt schnell	kurzer + langer Piepton
----------------------------------	---	--	-------------------------





➤ ALLE Finger LÖSCHEN

Action	Finger	Backlight	Buzzer Sound
Administrator-Finger 4 Mal über Sensor streichen	 x 4	 blinkt langsam	short beep
5 Sekunden warten (bis LED schnell blinkt)		 blinkt langsam	short beep
Administrator-Finger 2 Mal über Sensor streichen	 x2	 blinkt schnell	multiple beeps

➤ ADMINISTRATOR-Finger ÄNDERN

Aktion	Finger	Hintergrundbeleuchtung	Summertone
Administrator-Finger 5 Mal über Sensor streichen	 x 5	 blinkt langsam	kurzer Piepton
5 Sekunden warten (bis LED schnell blinkt)		 blinkt langsam	kurzer Piepton
NEUEN Administrator-Finger mind. 6 Mal über Sensor streichen	 x6	 blinkt schnell	kurzer + langer Piepton

➤ SERVICE-TECHNIKER-Finger ÄNDERN

Aktion	Finger	Hintergrundbeleuchtung	Summertone
Administrator-Finger 6 Mal über Sensor streichen	 x 6	 blinkt langsam	kurzer Piepton
5 Sekunden warten (bis LED schnell blinkt)		 blinkt langsam	kurzer + langer Piepton
NEUEN SERVICE-TECHNIKER-Finger mind. 6 Mal über Sensor streichen	 x6	 blinkt schnell	drei kurze Pieptöne

VERBINDEN DES DINB100 MIT DEM DINMTPX RFID-LESER

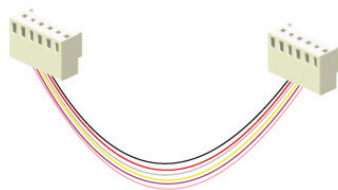
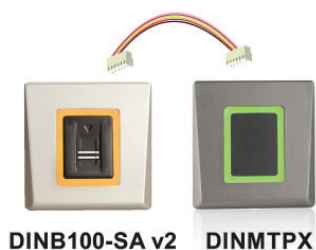

Verbinden Sie beide Geräte mit dem mitgelieferten Kabel.





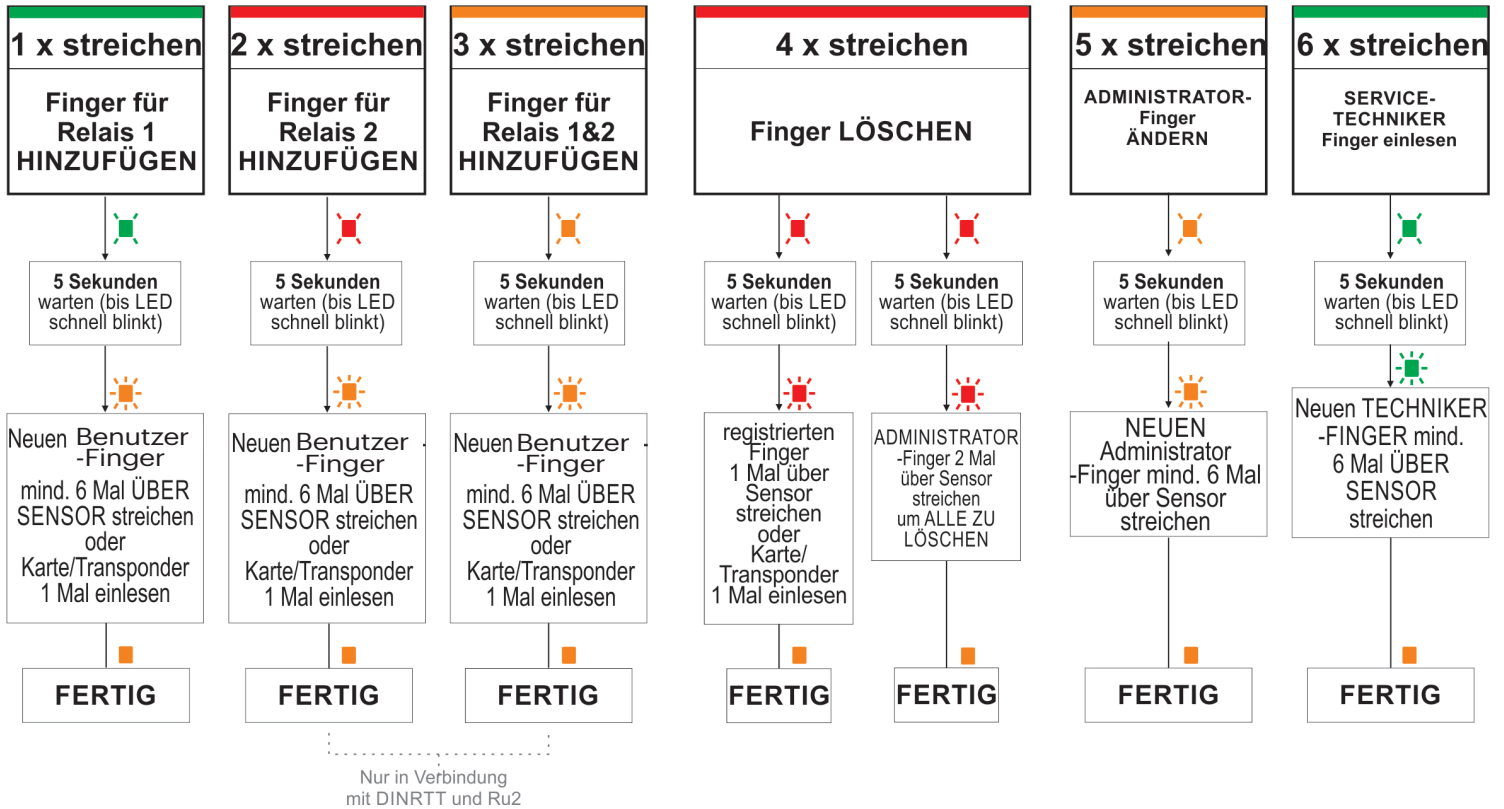

Übersicht Programmierung durch Administrator

Mit **ADMINISTRATOR**-Finger 1 bis 6 Mal über den Sensor streichen, um ins gewünschte Menü zu gelangen









11. PROGRAMMIERUNG DURCH SERVICE-TECHNIKER

Schaltzeit Relais 1 einstellen





Aktion	Finger	Hintergrundbeleuchtung	Summertone
SERVICE-TECHNIKER-Finger 1 Mal über Sensor streichen	 x1	 blinkt langsam	kurzer Piepton
5 Sekunden warten (bis LED schnell blinkt)			kurzer Piepton
SERVICE-TECHNIKER-Finger 1 Mal über den Sensor streichen und die Sekunden zählen	 x1	 blinkt schnell	piept einmal pro Sekunde
Nach gewünschter Zeit SERVICE-TECHNIKER-Finger über den Sensor streichen oder 30 Sekunden warten, um Schaltmodus zu aktivieren	 x1	 blinkt schnell	kurzer + langer Piepton

Schaltzeit Relais 2 einstellen





Aktion	Finger	Hintergrundbeleuchtung	Summertone
SERVICE-TECHNIKER-Finger 2 Mal über Sensor streichen	 x2	 blinkt langsam	kurzer Piepton
5 Sekunden warten (bis LED schnell blinkt)			kurzer Piepton
SERVICE-TECHNIKER-Finger 1 Mal über den Sensor streichen und die Sekunden zählen	 x1	 blinkt schnell	piept einmal pro Sekunde
Nach gewünschter Zeit SERVICE-TECHNIKER-Finger über den Sensor streichen oder 30 Sekunden warten, um Schaltmodus zu aktivieren	 x1	 blinkt schnell	kurzer + langer Piepton

Relais 2 ist nur verfügbar, wenn der Leser mit einer abgesetzten Steuereinheit verwendet wird, die über 2 Relais verfügt (DINRTT und RU2).
Fragen Sie den Service-Techniker, ob in Ihrem System zwei Relais verfügbar sind.

SUMMER EIN/AUS

Aktion	Finger	Hintergrundbeleuchtung	Summertone
SERVICE-TECHNIKER-Finger 3 Mal über Sensor streichen	 x3	 blinkt langsam	kurzer Piepton
5 Sekunden warten (bis LED schnell blinkt)			kurzer Piepton
SERVICE-TECHNIKER-Finger 1 Mal über Sensor streichen	 x1	 blinkt schnell	kurzer + langer Piepton

HINTERGRUNDBELEUCHTUNG EIN/AUS

Aktion	Finger	Hintergrundbeleuchtung	Summertone
SERVICE-TECHNIKER-Finger 4 Mal über Sensor streichen	 x4	 blinkt langsam	kurzer Piepton
5 Sekunden warten (bis LED schnell blinkt)			kurzer Piepton
SERVICE-TECHNIKER-Finger 1 Mal über Sensor streichen	 x1	 blinkt schnell	kurzer + langer Piepton

Übersicht Programmierung durch Service-Techniker

Mit **SERVICE-TECHNIKER**-Finger 1 bis 4 Mal über Sensor streichen, um in das gewünschte Menü zu gelangen

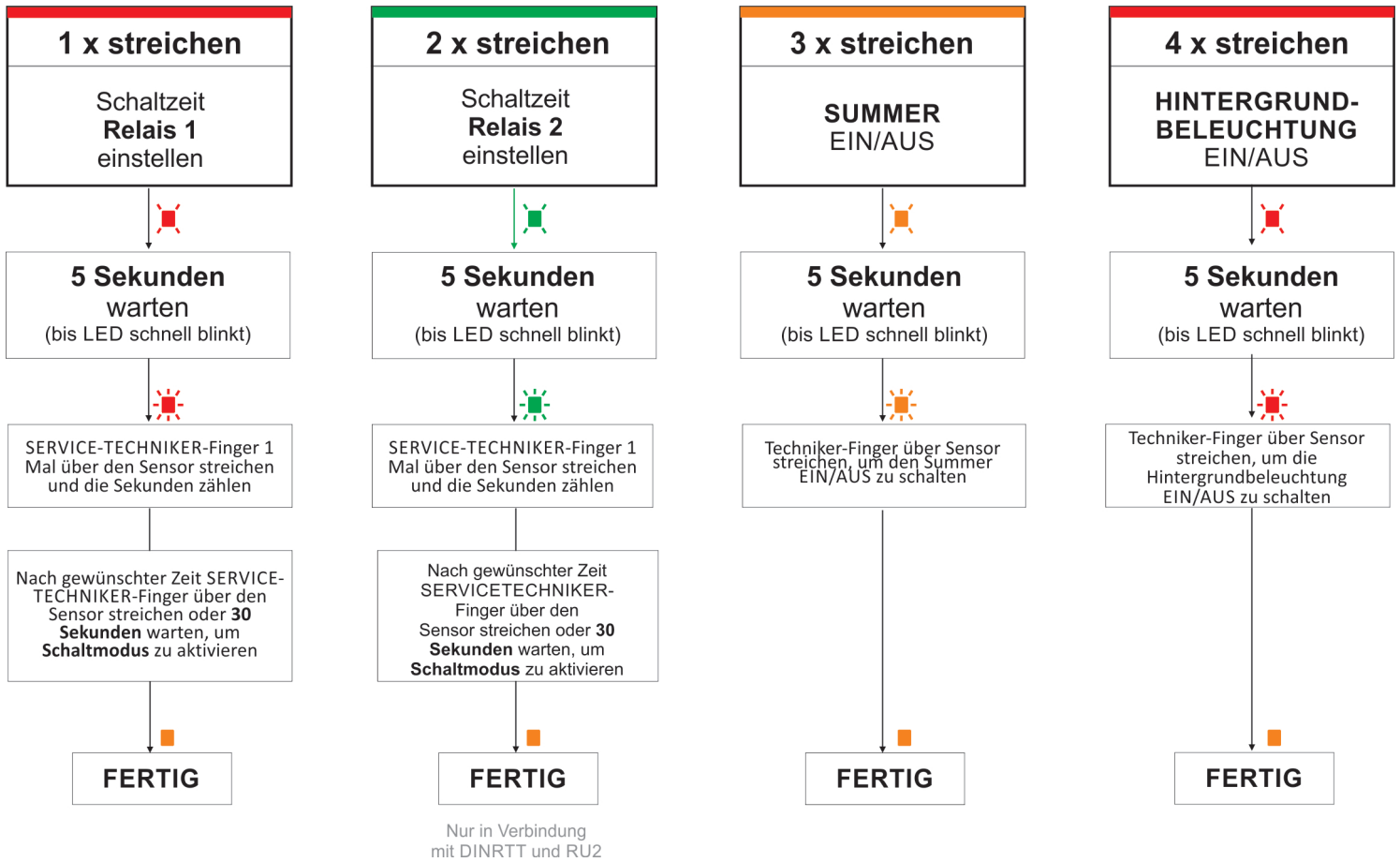

12. PROGRAMMIERUNG DURCH ADMINISTRATOR ÜBER TASTATUR

Die Programmierung mittels Tastaturleser kann nur erfolgen, wenn der DINB100-SA V2 Leser mit dem DINPAD-M Tastaturleser verbunden ist, wie in den Bildern unten dargestellt. Die Verbindung erfolgt über das Kabel, das mit dem Fingerabdruckleser geliefert wird. Einmal verbunden, muss der Tastaturleser in den Slave Modus versetzt werden.

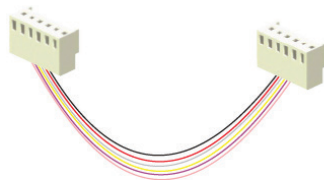

Verbinden Sie beide Geräte mit dem mitgelieferten Kabel.

Versetzen Sie den Tastaturleser in den Slave Modus:

Drücken Sie B(3 Sekunden) + 000000
Drücken Sie 0
Drücken Sie 2
Drücken Sie A zum Beenden

Gerät zurücksetzen

Bemerkung: Der Eintritt in das Menü erfolgt bei den Lesern der ersten Generationen nur über B + 000000. Bitte beachten Sie die Bedienungsanleitung des Tastaturlesers.

PROGRAMMIERUNG DURCH ADMINISTRATOR ÜBER TASTATUR

Bitte beachten: Zugang zu diesem Menü nur über Administrator PIN-Code. Menü kann nicht mit Administrator-Finger geöffnet werden.

ADMINISTRATOR PIN-CODE EINGEBEN
Voreinstellung: 1234+A

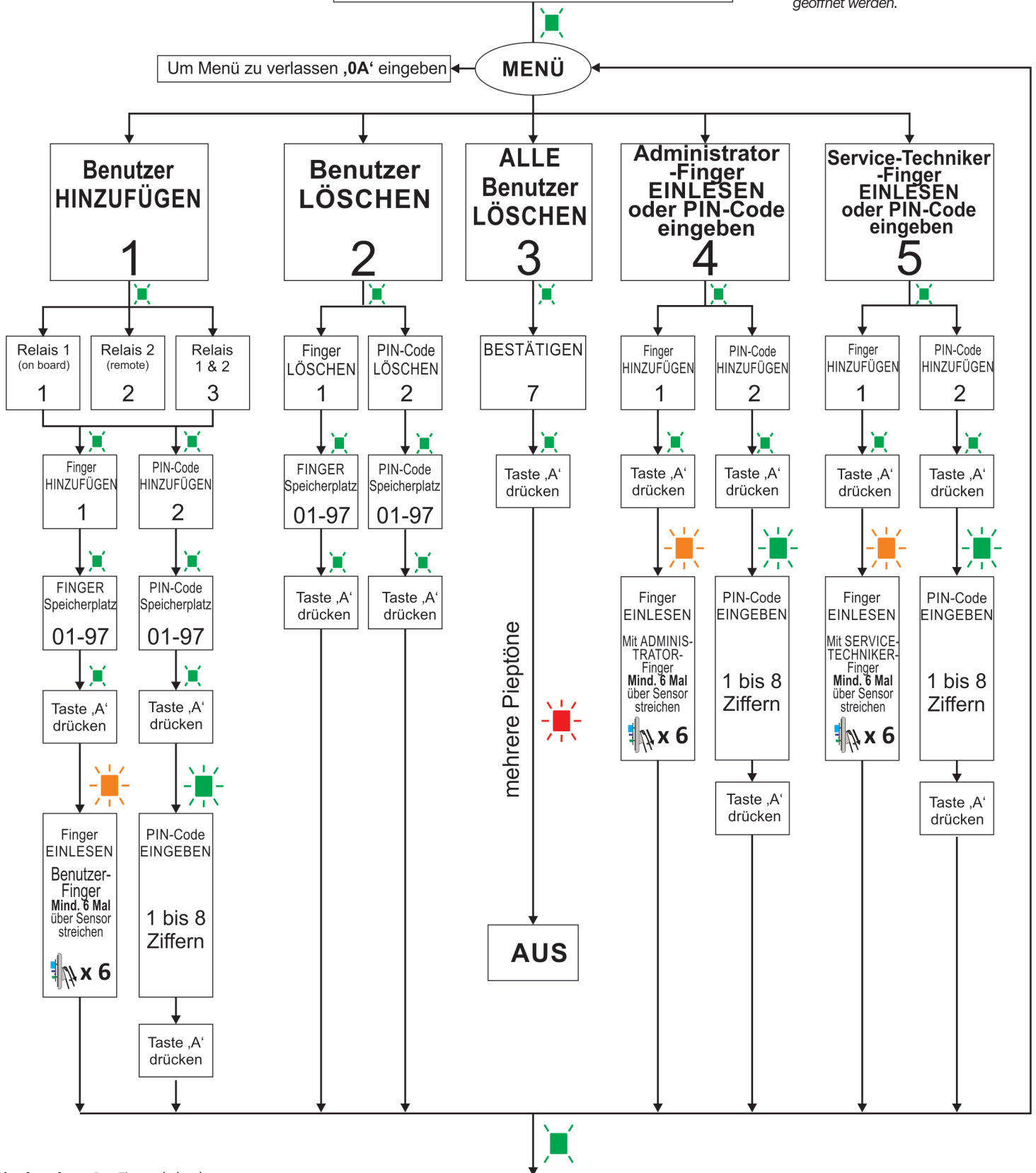

,0A' eingeben, um Menü zu verlassen

Bitte beachten: Der Fingerabdruck kann nur über die Tastatur gelöscht werden, wenn er über die Tastatur registriert wurde.

Beispiel 1: Benutzerfinger Relais 1 zuweisen - 1234 + A + 1 + 1 + 1 + 01 + A eingeben + Finger 6 Mal einlesen. Zum Beenden ,0A' eingeben.
Beispiel 2: Benutzer-PIN-Code 147 Relais 2 zuweisen - 1234 + A + 1 + 2 + 2 + 02 + A + 147 + A eingeben. Zum Beenden ,0A' eingeben.

13. PROGRAMMIERUNG DURCH SERVICE-TECHNIKER ÜBER TASTATUR

Bitte beachten: Zugang zu diesem Menü nur über PIN-Code des Service-Technikers.
Menü kann nicht mit Service-Techniker-Finger geöffnet werden.

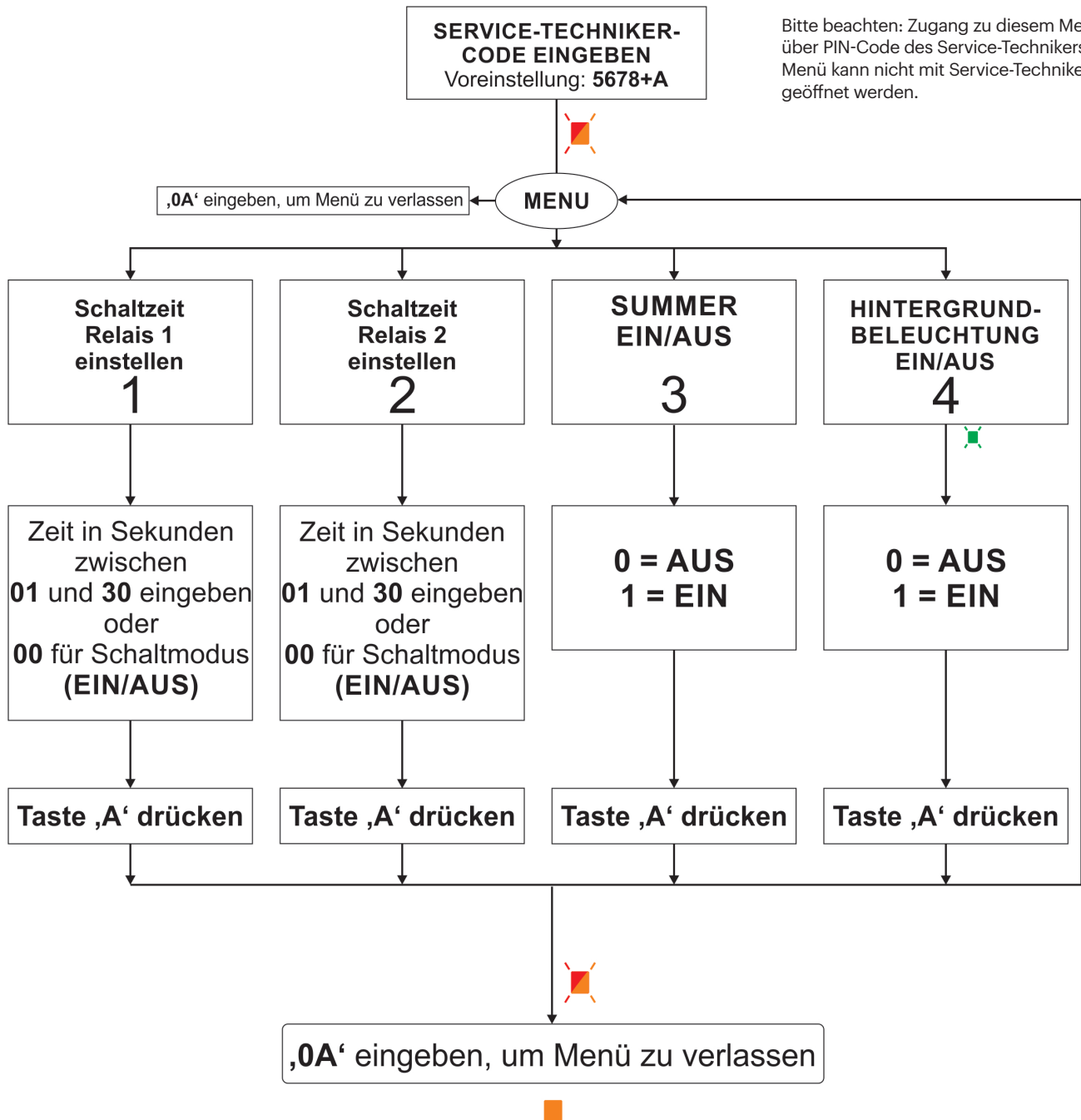

Beispiel: Schaltzeit des Relais 1 auf 2 Sekunden einstellen. Dazu 5678 + A + 1 + 02 + A eingeben.

Dieses Produkt erfüllt die Bestimmungen der EMV-Richtlinie 2014/30/EU. Darüber hinaus entspricht es der RoHS2-Richtlinie EN50581:2012.

